



MCHybrid 30

Das Beste aus den Bereichen Dosieren und Mischen in einem System

Das MCHybrid* ist ein einzigartiges Dosierkonzept, das zwei Technologien in einem System kombiniert: Batch-Mischung und Inlinedosierung oder genauer gesagt Zweikomponenten-Chargenmischer und Inlinedosiergerät.

Die Hauptmaterialien oder Regenerate werden in einem extrem kompakten gravimetrischen Batch-Mischer gemischt. Da das System nur die Hauptmaterialien mischt, ist die Mischgeschwindigkeit hoch. So bleibt der Batch-Mischer kompakt.

Die Additive werden gravimetrisch inline, direkt am Spritzzylinder der Spritzgussmaschine oder des Extruders dosiert.

Durch die Nutzung dieser Misch- und Dosiertechnologien in einer Maschine haben Sie die Möglichkeit, die Hauptmaterialien in jedem möglichen Verhältnis zu steuern und gleichzeitig Additive mit geringen Anteilen in einer unvergleichlichen Genauigkeit zu dosieren.

Die MCHybrid 30 vereint wahrlich das Beste aus zwei Welten.

Auf Anforderung kann der Mischer selbst auch ohne Inlinedosieranlagen verwendet werden. In diesem Fall reduziert sich die Kapazität und Genauigkeit im Vergleich zum MCHybrid-Konzept.

* zum Patent angemeldet



Eigenschaften

- Voll gravimetrisch
- 8"-Vollfarb-Touchscreen benutzerfreundlicher Oberfläche
- Kann bis zu 500 Rezepturen speichern
- Kapazität max. 350 kg/h
- Abnehmbare und auslaufsichere Haupttrichter
- 2-4 Hauptkomponenten und max. 14 Inline-Additive
- Extrem kompakt
- Kann Pulver und Flüssigkeiten in einem System verarbeiten
- Schneller und einfacher Wechsel von Additiven
- 100% Kontrolle über all Ihre Materialien

Kompaktes Design

Da nur die Hauptbestandteile gravimetrisch gemischt werden, kann mit einem relativ kleinen Mischer eine hohe Kapazität erreicht werden.

Verarbeitung verschiedener Materialien

Die Inlinedosierung der Additive ermöglicht eine einfache Farbänderung und bietet die Option, Additive zu nutzen, die mit einem regulären Batch-Mischer nicht verarbeitet werden können, wie z.B. Pulver oder Flüssigkeiten.



Extrem genau

Da die Additive inline dosiert werden, kann keine Segregation stattfinden, sodass Farbvariationen verhindert werden.

MOVACOLOR FÜHRENDER INNOVATOR IM BEREICH DOSIERTECHNOLOGIE

Seit fast dreißig Jahren engagiert sich Movacolor dafür die Welt auf nachhaltige Weise farbenfroh zu machen. Hierfür entwickeln wir hochpräzise gravimetrische und volumetrische Dosiersysteme. Unser Wissen, unsere Erfahrung und Innovationsfähigkeit spiegeln sich in einem umfangreichen Portfolio benutzerfreundlicher Produkte wider. Diese arbeiten einfach und mühelos in erweiterten Systemen zusammen, die Additive einsparen, die Produktionsflexibilität steigern und exzellente Ergebnisse liefern.

MCHybrid 30

Technische Daten

KAPAZITÄT

Maximal 350 kg/h*

ANWENDUNGEN

Spritzguss und Extrusion

ANZAHL DER KOMPONENTEN

- Maximal 4 Hauptkomponenten
- Maximal 14 Inline-Additive
- Abnehmbare Haupttrichter
- Abnehmbarer Wiegebehälter und abnehmbare Mischkammer

KOMMUNIKATION

Modbus TCP/IP, Profibus**, Profinet**

DATENSPEICHERUNG

Interner Speicher (statische Änderungen),
Speicherfunktion für 1.000 Rezepturen

STROMVERSORGUNG

95-250 V Wechselstrom, 50/60 Hz. Durch integrierte automatische Spannungsanpassung

LEISTUNG

450 Watt (maximal für 4 Komponenten)

SPRACHEN

Englisch, Deutsch, Niederländisch, Französisch, Hebräisch, Türkisch, Chinesisch, Thailändisch, Japanisch, Russisch, Italienisch, Tschechisch, Portugiesisch, Spanisch, Indonesisch, Polnisch, Koreanisch, Ungarisch, Schwedisch, Rumänisch***

BETRIEB

8"-Vollfarb-Touchscreen

EINGANGSSIGNALE

Start Eingang: potentialfrei, 24 V Gleichstrom oder Extruder-tacho (0-30 V Gleichstrom)

AUSGANGSSIGNALE

Alarm, Warnung, Durchlauf, Ventil (für Fördergerätesteuerung), 2x0-10 V Gleichstrom** oder 4-20 mA**

* gemessen mit einer Schüttdichte von 0,8 kg/dm³. Kapazität hängt ab von den Materialeigenschaften und der Anzahl der Mischkomponenten.

** optional

*** weitere Sprachen auf Anfrage

MCHybrid 30R-Serie Speziell entwickelt für die Verarbeitung von Mahlgut

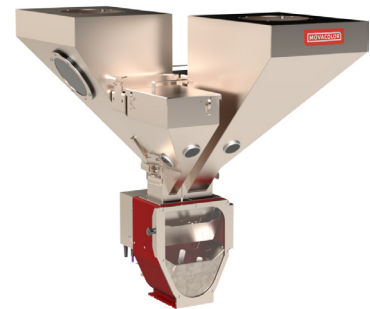

Eine einzigartige Hebevorrichtung ermöglicht das Abnehmen des Trichters ohne Demonte der Trichterlader



Explosionszeichnung

- 1 Trichter
- 2 Dosierventil
- 3 Steuerung
- 4 Tür
- 5 Gehäuse
- 6 Mischkammer
- 7 Wiegebehälter
- 8 Trichterhalterung

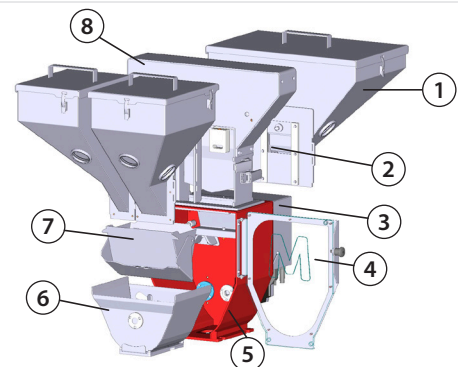

Dimensionen

