

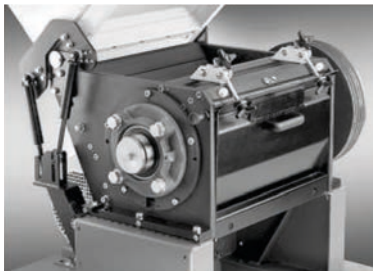

Your recycling needs. Our grinding solutions.

## BM SERIE 30

Schneidmühlen für die Rückgewinnung von Blasformabfällen: Butzen, Blasformteile, Parison, die unter hohen Temperaturen direkt in der Anlage vermahlen werden.  
Vermahlen von Formen und Blasformteilen separat von der Anlage.



Mahlkammer in verschleißfester 550HV-Version;  
Öffnung des Trichters unterstützt von Gasdruckdämpfern



Eingebaute Schalttafel, Sicherheitseinrichtungen  
und Schaltkreise gemäß EG-Norm



Mitlaufende Seitenscheiben, auf dem  
Motor befestigt; Stator- und Rotormesser  
an der Werkbank voreinstellbar



Gute Zugänglichkeit der wichtigsten  
Elemente, die gewartet werden  
müssen; Verschieben auf Rollen



Wassergekühlte Kammer; Siebfläche  
entspricht ungefähr 50 % des  
Schneidkreises

# BM SERIE 30

## LEISTUNGSMERKMALE BM 3530

Leistung: 7,5 kW  
 Mahlkammeröffnung: 350 x 300 mm  
 Anzahl Rotor-/Statormesser: 3/2  
 Rotordurchmesser: 260 mm  
 Standardsieb: 9 mm  
 Standard-Absaugkasten  
 für Fördergerät: Ø 38 mm  
 Durchsatzleistung: 150-220 kg/h  
 Rotordrehzahl: 535 U/m  
 Gewicht: 650 kg

## LEISTUNGSMERKMALE BM 5030

Leistung: 7,5 kW  
 Mahlkammeröffnung: 500 x 300 mm  
 Anzahl Rotor-/Statormesser: 3/2  
 Rotordurchmesser: 260 mm  
 Standardsieb: 9 mm  
 Standard-Absaugkasten  
 für Fördergerät: Ø 38 mm  
 Durchsatzleistung: 200-320 kg/h  
 Rotordrehzahl: 535 U/m  
 Gewicht: 750 kg

## LEISTUNGSMERKMALE BM 7030

Leistung: 7,5 kW  
 Mahlkammeröffnung: 700 x 300 mm  
 Anzahl Rotor-/Statormesser: 3/2  
 Rotordurchmesser: 260 mm  
 Standardsieb: 9 mm  
 Durchsatzleistung: 300-400 kg/h  
 Rotordrehzahl: 535 U/m  
 Gewicht: 1000 kg

## ABMESSUNGEN

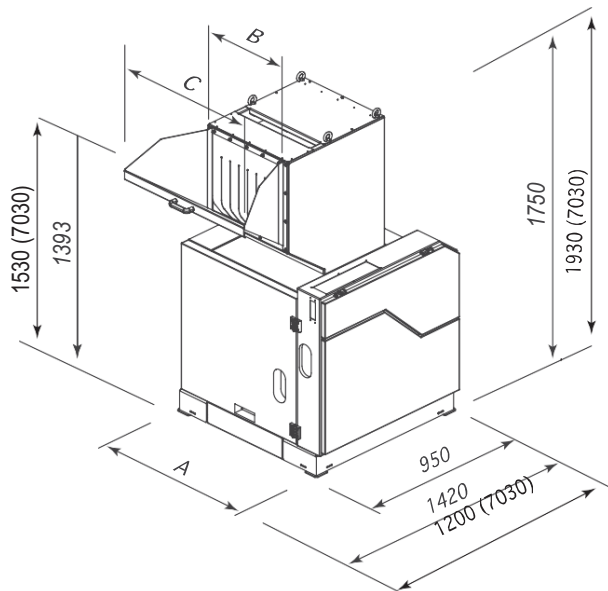

## OPTIONAL

- A) Verschleißfeste Messer und Siebe
- B) Schalldämmklappe Trichteröffnung
- C) Nicht-schallgedämmte Ausführung
- D) Schallgedämmter Tunnel für Band
- E) Füllstandkontrolle
- F) Auslass für Beschickungseinrichtung
- G) Auslass mit Schnecke
- H) Auslass mit Saugsystem in der Maschine
- I) Auslass mit separatem Saugsystem

MODELL	A (mm)	B (mm)	C (mm)
BM 3530	850	340	520
BM 5030	1000	490	670
BM 7030	1200	690	870

## ZUBEHÖR

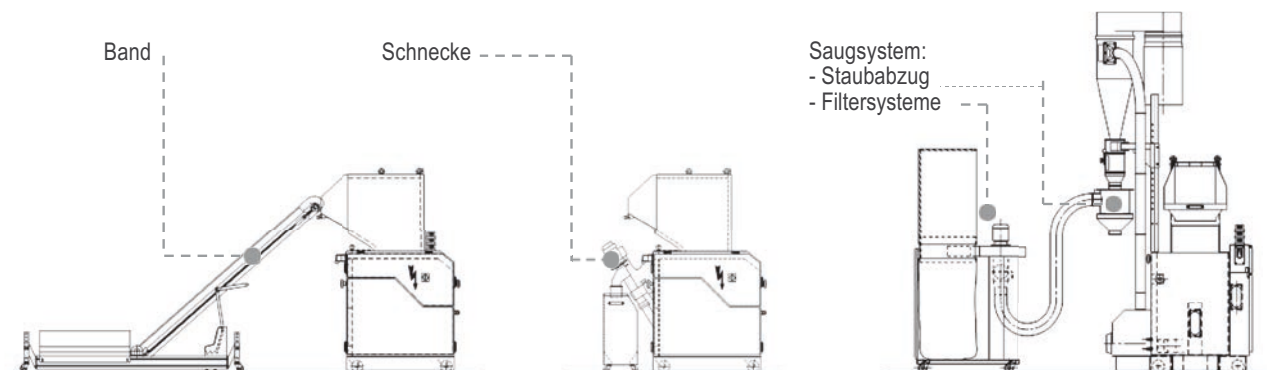

Your recycling needs. Our grinding solutions.

TRIA Deutschland  
[www.trioplastics.de](http://www.trioplastics.de)

TRIA Amerika  
 TRIA Brasilien

TRIA China  
 TRIA Italien